

Instruktionsbog



DM-TRAC 205 COMFORT

Universal-redskabsbærer

Users_Manual_DMTRAC205C_DK_10

Læs instruktionsbogen omhyggeligt og opbevar den et velegnet sted.

Dealer : _____

Customer : _____

Serial no. : _____

Forord

I denne instruktionsbog er der angivet de vigtigste instruktioner med hensyn til, hvordan NIMOS universalredskabsbæren, type DM-Trac, betjenes og vedligeholdes.

Vi anbefaler på det kraftigste at du læser instruktionsbogen grundigt igennem, inden du begynder at køre med bruge DM-Trac maskinen. Dette er vigtigt for din egen sikkerhed, men også for andres sikkerhed og sikrer maskinen en lang levetid.

Med hensyn til sikkerhedsregler henviser vi til afsnittene, der omhandler sikkerhed, anvendelse og vedligeholdelse.

Fabrikken kan ikke gøres ansvarlig for eventuelle skader på maskinen, som skyldes ubetænksomhed eller ukorrekt anvendelse, eller at brugeren/maskinføreren ikke har fulgt instruktionsbogens anvisningerne.

Indeks

1	GENEREL BESKRIVELSE	6
1.1	NIMOS PRODUKTER FREMSTILLES AF:	6
1.2	ANVENDELSESOMRÅDE	6
2	TEKNISKE SPECIFIKATIONER DM-TRAC 205	7
3	SIKKERHEDSREGLER	8
3.1	SIKKER KØRSEL	8
3.2	BESKRIVELSE AF SYMBOLER	9
4	KØRSEL MED MASKINEN	11
4.1	BETJENINGSELEMENTER OG INSTRUMENTER I KABINEN	12
5	BESKRIVELSE AF BETJENINGSELEMENTER	14
5.1	START AF MOTOREN	14
5.2	AKTIVERING AF PARKERINGSBREMSEN (OG OM NØDVENDIGT NØDBREMSEN)	14
5.3	BETJENING AF YANMAR MOTOREN (SE YANMAR INSTRUKTIONERNE)	14
5.4	BETJENING AF VARMEAPPARATET OG AIRCONDITION SYSTEM (EKSTRAUDSTYR)	15
5.5	SIKRINGER	16
5.6	MONTERINGSINSTRUKTIONER FOR REDSKABER	16
6	SERVICE OG VEDLIGEHOLDELSE	17
6.1	SERVICSKEMA FOR DM-TRAC 205-C	17
6.2	BUGSERING AF MASKINEN	19
6.3	DAGLIG SERVICE	20
7	HYDRAULIKDIAGRAM H-01 (MASKINE)	21
8	EL-DIAGRAM E-01 (HYDRAULIK)	22
9	EL-DIAGRAM E-02 (STEERING COLLOM)	23
10	EL-DIAGRAM E-03 (ENGINE)	24
11	EL-DIAGRAM E-04 (CABIN AND LIGHT)	25
12	EL-DIAGRAM E-05 (TEMPOMAT)	26
13	CHECKLISTE VED SERVICEEFTERSYN	29

1 GENEREL BESKRIVELSE

1.1 NIMOS produkter fremstilles af:

DROST MACHINES B.V.

Postbox 96 3910 AB RHENEN - Holland

Utrechtsestraatweg 204A 3911 TX RHENEN - Holland

Telefon: (0031) (0)317 - 619017 Fax: (0031) (0)317 - 614447

E-mail: info@nimos.nl

1.2 Anvendelsesområde

NIMOS DM-Trac er en universal-redskabsbærer. På grund af DM-Trac maskinens enestående konstruktion kan den anvendes til mange forskellige arbejdsopgaver.

NIMOS DM-Trac kan f.eks. bruges til

- kørsel med ukrudtsbørste
- kørsel med græsklipper
- vintertjeneste, snerydning, saltning m.m.
- transportopgaver
- fræsning af træstubbe osv.

På grund af alle disse anvendelsesmuligheder kan DM-Trac bruges hele året rundt.

NIMOS DM-Trac har følgende egenskaber og er udstyret med:

- Hydrostatisk transmission med servobetjening
- Automatisk differentialespærre.
- Lydsvag, vibrationsfri kabine med gode udsynsforhold (aircondition og køleboks leveres som ekstraudstyr)
- Høj transporthastighed (afhængig af det aktuelle lands trafiklovgivning og maskinens dækstørrelse)
- Maskinen er knækstyret og er derfor meget manøvreedygtig
- Miljøvenlig og kraftig Lombardini dieselmotor.

2 Tekniske specifikationer DM-Trac 205

Type	DM-Trac 205 confort
Motor	Yanmar 4TNV88 37 kW (52,3 hk) ved 3000 o/min Dieselmotor 2190 cc
Kabine	Enkeltmandskabine monteret i gummiophæng med tonede ruder og parallelvisker. Lydløs overtrykskabine med komfortsæde og indstillelig ratstamme, varmeapparat (vand), hydrauliksystem betjenes med joystick, store spejle og radio.
Instrumentpanel	Brændstofmåler, omdrejningstæller, kølevandsmåler og advarselslys for maks. hydraulikolie, maks. motortemperatur, motorstart, reservetank, olie, batteri og lys.
Lys	Komplet kørelys.
Batteri	12 V/ 62 Ah
Generator	80 Ah
Fremdriftssystem	Hydrostatisk transmission (0-40 km/t med standarddæk og to pedaler med servoforstærkning: Frem-neutral-bak. Konstant 4-hjulstræk med differentialespærre sikrer maksimal trækraft ved alle hastigheder.
Styring	Hydraulisk knækstyring med prioritetsventil
Bremser	Parkeringsbremse: Virker på forhjulene (multiskivebremse) Driftsbremse: Hydrostatisk på 4-hjul
Hydraulik	Alle lynkoblinger er lækagefrie, højtryksslanger med multitætninger og alle andre samlinger har specialtætninger. Suge- og returfilter og olieløler.
PTO pumpe	70 l/min ved 250 bar
Hydraulikolietank	63 liter
Brændstofftank	43 liter
Ramme	Stålramme med knækstyring og pendelsystem med stabilisator.
Frontlift	800 kg Indstilleligt "kategori 1" liftophæng med arbejds hydraulik og 1 x dobbeltvirkende olieudtag.
Lakering	3-lags blyfri lakering i NIMOS orange/grå farve (hvidt kabinetag).
Dimensioner	2900x1150x2092 mm med 26x12x12 dæk
Standarddæk	26x12x12 dæk
Akselafstand	1350 mm
Sporvidde	880 mm
Indvendig radius	722 mm
Egenvægt	1270 kg
Led LxBxH	760x890x150

- Typeskiltet er monteret på højre side af maskinen.



Ident. nr.	Serienummer
Type	Type
Bouwjaar	Produktionsår
Eigen massa	Egenvægt
Nom. vermogen	Maks. motoreffekt
Maximum massa	Totalvægt
Max. aslast voor	Maks. vægt på foraksel
Max. aslast achter	Maks. vægt på bagaksel.
kst	

3 SIKKERHEDSREGLER

Forsigtig kørsel er den bedste sikring mod ulykker. Maskinføreren skal læse instruktionsbogen grundigt igennem. Maskinen må kun bruges til de opgaver den er konstrueret til, hvilket fremgår af instruktionsbogen. Når maskinen bruges som beskrevet her i instruktionsbogen, undgås både maskin- og personskader. Når der monteres redskaber på maskinen, skal du kontrollere om redskaberne opfylder standardnormerne og/eller om de passer til maskinen.

VIGTIGT:

☞ ADVARSEL	Ved ukorrekt brug af maskinen er der risiko for at der KAN ske dødsulykker eller livsfarlige kvæstelser.
☞ PAS PÅ	Ved ukorrekt brug af maskinen er der risiko for at der KAN ske personskader eller skader på maskinen.
VIGTIGT	Ved ukorrekt brug af maskinen er der risiko for at der kan ske skader på maskinen.
BEMÆRK	Advarer maskinføreren mod mulige farer, der kan opstå ved brug af maskinen.

3.1 Sikker kørsel

☞ VIGTIGT!	Fabrikanten påtager sig intet ansvar for eventuelle ændringer og modifikationer på maskinen. Ansvaret påhviler ene og alene den, der har foretaget dem.
------------	---

- Personer under 16 år må ikke køre med maskinen (afhænger af lovgivningen i de enkelte lande).
- Rengøring og service må kun foretages med stoppet motor.

☞ ADVARSEL!	Sørg for at tippeladet er løftet helt op, så ladet ligger an mod gummi. I modsat fald kan tippeladet i forbindelse med service- og reparationsarbejde falde ned.
-------------	--

- Inden du forlader kabinen skal du stoppe motoren, aktivere parkeringsbremsen og fjerne nøglerne fra startkontakten.
- Når du tilkobler redskaber, skal du først læse tilkoblings- og driftsinstruktionerne.
- Pas på at der ikke opholder sig mennesker direkte inden for maskinens arbejdsområde, når du drejer på rattet.
- Maskinen må maksimalt hælde 20 grader til begge sider. Hvis maskinen udstyres med andre dækstørrelser, skal du kontakte importøren.
- Maskinføreren skal have læst instruktionsbogen og vide, hvordan maskinen skal bruges og hvordan den daglige vedligeholdelse skal udføres.

3.2 Beskrivelse af symboler



ADVARSEL!
Læs instruktionsbogen inden du begynder at køre med maskinen!



VIGTIGT!
Rygning og åben ild er forbudt ved brændstofpåfyldning. Brand- og eksplosionsfare!



ADVARSEL!
Det er forbudt at bruge ladet til passagertransport! Risiko for dødelige kvæstelser.



ADVARSEL!
Meget varme dele! Risiko for forbrændinger!



ADVARSEL!

Sørg for at tippeladet er løfte helt op og at det ligger an mod gummet, så det ikke kan falde ned i forbindelse med servicearbejde.



ADVARSEL!

Roterende/bevægelige dele! Hold afstand når maskinen kører.



ADVARSEL!

Risiko for at komme i klemme! Hold afstand til maskinens knækområde.

4 Kørsel med maskinen

DM-Trac er bygget til at klare mange forskellige opgaver. Den er velegnet til at arbejde på offentlige arealer og veje, men også til vedligeholdelse af græsarealer osv. (vær opmærksom på maksimumshastigheden for langsomkørende trafik).

NIMOS DM-Trac kan anvendes til kørsel med ukrudtsbørste, fejmaskine, løvblæser, græsklipper, stubfræser og til vintertjeneste, snerydning, saltning m.m. Disse redskaber må kun bruges, når de tekniske specifikationer er i overensstemmelse med NIMOS[®] fabrikkens krav. I modsat fald kan redskabet være farligt for maskinføreren og de personer der opholder sig i nærheden af maskinen.

- Maskinen må ikke betjenes og køres af personer under 16 år (afhængig af færdselsloven i de enkelte lande).
- Maskinføreren skal vide hvordan maskinen betjenes og vedligeholdes korrekt.
- Maskinføreren skal altid have et godt udsyn til arbejdsområdet. Søg derfor altid for at ruder og spejle er rene og at spejlene er indstillet korrekt.
- Inden du tilkobler et redskab til maskinen, skal du læse betjeningsvejledningen for dette, så redskabet monteres korrekt iht. til fabrikantens anvisninger.

⚠ ADVARSEL!	Pas på at der ikke opholder sig mennesker i umiddelbar nærhed af maskinen, når den arbejder eller kører.
--------------------	--

⚠ ADVARSEL!	Maskinens maksimale hældningsvinkel til begge sider må under arbejde ikke overstige 20 grader. Hvis maskinen anvendes på skråninger eller i kuperet terræn, skal man køre ekstra forsigtig!
--------------------	---

- Når DM-Trac er udstyret med frontlift og/eller baglift, hvori der kan monteres forskellige redskaber, skal man være opmærksom på følgende:
 1. Ved til- og frakobling af redskaber og når disse løftes og sænkes, kan den person det til- eller frakobler redskabet komme til skade. Stop derfor altid motoren, når der skiftes redskab.
 2. At redskabets vægt og montering ikke påvirker maskinens stabilitet på en uheldig måde.

4.1 Betjeningselementer og instrumenter i kabinen

Nr.	Beskrivelse	Nr.	Beskrivelse
1.	Kontakt for kørellys ved vejkørsel	25.	Advarselslampe for maks. olietemperatur
2.	Kontakt for rotorblink	26.	Advarselslampe for maks. motortemperatur
3.	Kontakt for arbejdslys (foran)(ekstraudstyr)	27.	Blinklyskontakt og nærlys/fjernlys
4.	Kontakt for havariblinklys	28.	Kontrollampe for fjernlys
5.		29.	Kontakt for vinduesvisker
6.	Kontakt for parkeringsbremse	30.	Kontakt for sprinkleranlæg
7.	Kontakt for til-/frakobling af Tempomat	31.	
8.	Kontakt for enkeltvirkende olieudtag, bag	32.	
9.	Kontakt for dobbeltvirkende olieudtag, bag	33.	Drejekontaktventil for Tempomat
10.	Kontakt for PTO	34.	4-positionskontakt (ekstraudstyr)
11.	Drejekontakt for jordtryk	35.	
12.	kontrollamper	36.	4-positionskontakt
13.		37.	Greb for regulering af varme i kabine
14.		38.	4-trins drejekontakt for ventilator
15.	Omdrejnings-/timetæller	39.	Drejekontakt/termostat aircondition
16.	Kølevandstermometer	40.	Gashåndtag
17.	Brændstofmåler	41.	Greb for indstilling af ratstamme
18.	Hornkontakt	42.	
19.	Ladelampe	43.	Frem- og bakpedaler
20.	Kontrollampe for motorolietryk	44.	
21.	Kontrollampe for gløderør	45.	Kabinelys
22.	Kontrollampe for køreretning	46.	Kontrollampe start af motor
23.	Advarselslampe for luftfilter	47.	Sprinklervæskebeholder
24.	Advarselslampe for lav brændstofbeholdning	48.	Kontakt for indstilling af jordtryk til/fra (ekstraudstyr)

BEMÆRK:

- A. Hvis kontrollampe 26 begynder at lyse, skal motoren straks stoppes og fejlen skal findes.
- B. Hvis kontrollampe 25 begynder at lyse, skal du stoppe fremkørslen og frakoble redskaberne. Lad motoren køre indtil hydraulikolien er kølet af via olie køleren, dvs. indtil kontrollampen slukker.
VIGTIGT! Kontroller om ventilatoren for hydraulikolie køleren kører.
- C. Maks. kølevandstemperatur er 105°C. (26)

Betjeningselementer og instrumenter i kabinen

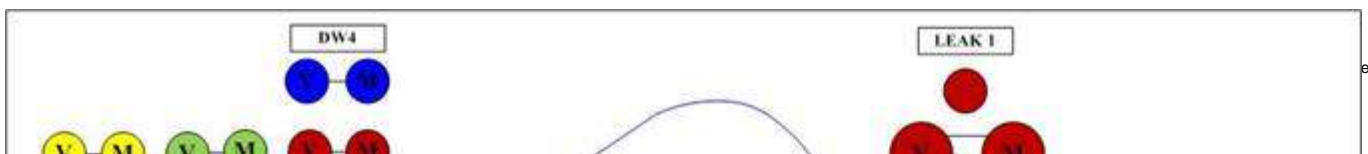
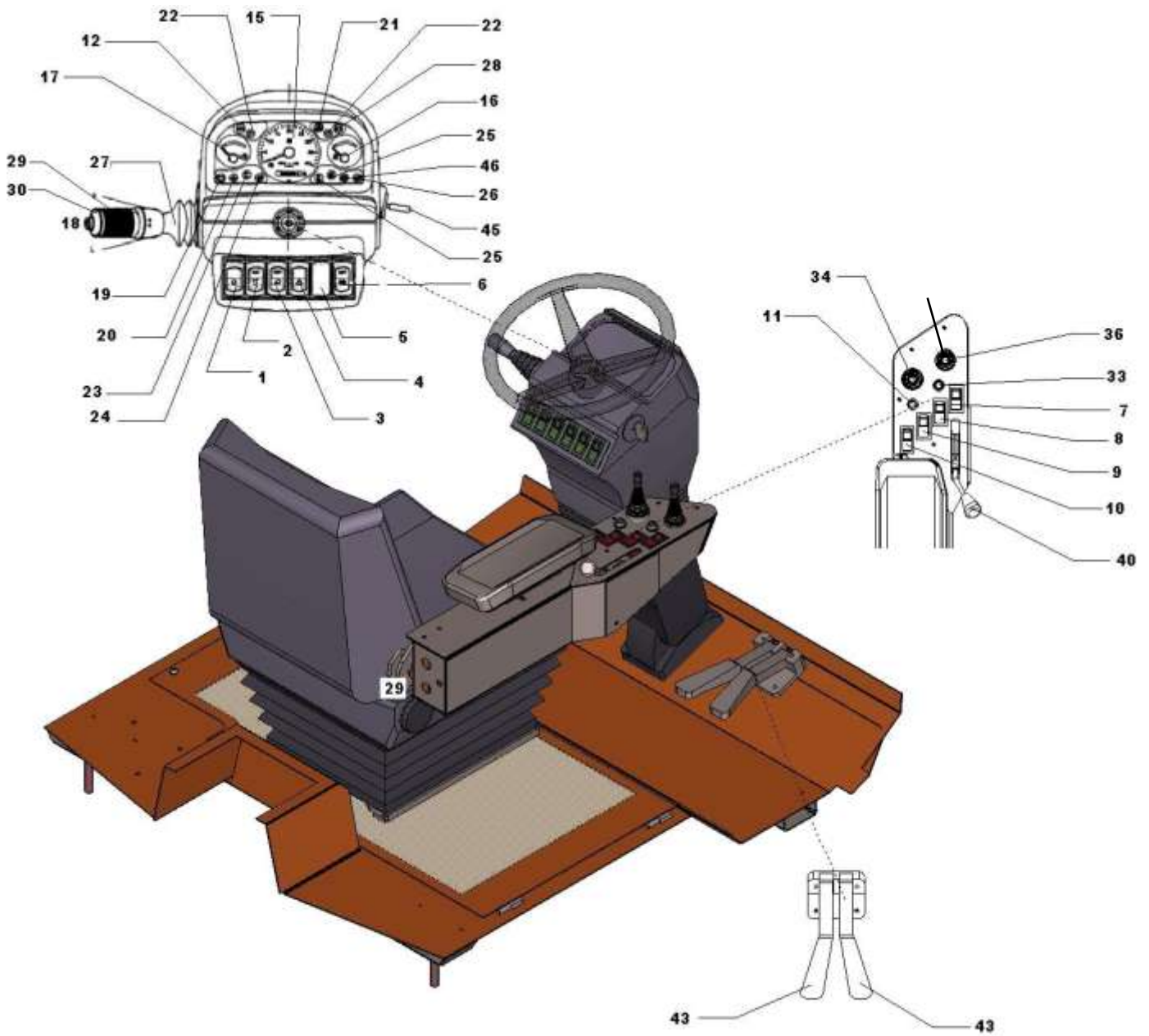

5 Beskrivelse af betjeningslementer

5.1 Start af motoren

Motoren startes ved at sætte nøglen i startkontakten og dreje den mod højre.

⚠ ADVARSEL!	Inden motoren startes, skal du checke om parkeringsbremsen (kontakt 6) er aktiveret og om kontakten for hydrauliksystemet står i neutralstilling (kontakt 7) (se tegningen på side 14).
--------------------	---

Startkontakten har følgende fire stillinger:

- 0 = Off
- 1 = Ikke tilsluttet
- 2 = Glow motor
- 3 = Start af motor

Glowing times:	-20°	23-29 sec
	0°	13-16 sec
	+20°	8-10 sec
	+40°	6 - 8 sec

5.2 Aktivering af parkeringsbremsen (og om nødvendigt nødbremsen)

Parkeringsbremsen betjenes via elektronik med kontakten 6 (se på tegningen med betjeningslementer). Den aktiveres ved at trykke på kontakten 6. Parkeringsbremsen udkobles ved at udløse kontakten 6 og slå den fra. Parkeringsbremsen aktiveres automatisk, når du stopper motoren.

⚠ ADVARSEL!	Parkeringsbremsen må ikke aktiveres under kørslen. Kun hvis føreren ikke kan stoppe maskinen med kørepedalene, kan han i nødstilfælde bruge parkeringsbremsen som NØDBREMSE!. Men pas på, maskinføreren kan blive kastet fremad pga. den pludselige opbremsning.
--------------------	--

5.3 Betjening af Yanmar motoren (se Yanmar instruktionerne)

Punkter du skal være særlig opmærksom på	Der kan opstå følgende problemer og skader, hvis de angivne instruktioner ikke følges!
Den nye motor skal tilkøres og må ikke belastes for hårdt i starten	Redskaber som kræver maskinens fulde motorkraft, må ikke anvendes. I modsatte fald kan motoren tage skade.
Motoren skal varme op	Lad altid motoren varme op i 5 minutter i tomgang, så motorolien kan smøre alle motorens forskellige bevægelige dele. I modsatte fald kan motoren tage alvorligt skade.
Brug det rigtige dieselbrændstof (cetantallet skal være over 45)	En dårlig brændstofkvalitet kan give startproblemer og kan udvikle hvid udstødningsrøg.
Brug højkvalitets motorolie	En dårlig olie kvalitet kan bevirke, at stempelringene sætter sig og at lejer og alle andre bevægelige dele i motoren slides for hurtigt.
Udskift motorolien og oliefilteret ved de angivne intervaller	<ul style="list-style-type: none">• Gammel motorolie kan forvolde skader på motoren og forårsage forøget slitage.• Et gammelt eller blokeret oliefilter reducere olietrykket. Dette bevirker, at lejerne smøres for dårligt og snavset motorolie betyder endvidere større slitage.

Udskift kølevæsken hvert år	Når frostvæsken ikke længere indeholder de beskyttende stoffer, der er i frostvæsken fra ny af, kan motoren tage skade og kølevands-temperaturen kan blive så høj, at motoren sætter sig.
Inden start skal du checke kølevandsstanden i ekspansionsbeholderen. Du skal endvidere kontrollere kølevandsstanden i køleren en gang om ugen	Hvis der er for lidt kølevæske i kølesystemet, stiger motortemperaturen, hvilket kan bevirke at motoren sætter sig.
Kontroller/juster regelmæssigt ventilator- og generatorremmens stramning	En beskadiget eller slap kilerem kan give elektriske problemer og bevirke at motoren bliver overvarm. Remmen vil også blive ødelagt.
Starteren må kun aktiveres i kort tid (maks. 15 sekunder)	Startmotoren må kun arbejde i 15 sekunder ad gangen. I modsat fald kan starteren tage skade.
Læs advarsels-/informationsskiltene som maskinproducenten har monteret på maskinen!	

5.4 Betjening af varmeapparatet og aircondition system (ekstraudstyr)



1

2

3

Nummer	Funktion
1	Blæserkontakt (0-1-2-3)
2	Reguleringsgreb for varmeventil
3	Temperaturregulering aircondition

Betjening af varmeapparat

- Stil kontakten 2 i den ønskede stilling mellem "varm" og "kold".
- Drej kontakten 1 til den ønskede stilling (0 - 1 - 2 eller 3).

Betjening af aircondition

- Stil kontakten 2 i position 2 "kold" (varmeapparat slået fra).
- Drej kontakten 3 til den ønskede stilling mod højre.
- Drej kontakten 1 til den ønskede stilling (0 - 1 - 2 eller 3)

5.5 Sikringer



E1	Bakalarm / Lys	E6	Bremser
E2	Start	E7	Fjernlys
E3	Oliekøler	E8	Contact 15
E4	Nærlys	E9	Contact 15
E5	Arbejdslys	E10	Contact 15

Nr.	Sikringer	Nr.	Sikringer
1.	Hydraulik	15.	Vandpumpe
2.	Bakalarm	16.	Brændstoffdepumpe / generator
3.	Bremser / olieudtagsventil / start	17.	Afviserblinklys
4.	Rotorblinklys	18.	
5.	Forreste arbejdslys	19.	
6.	Bageste arbejdslys	20.	
7.	Kontrolpanel	21.	Bremserlys
8.	Radio / kabinelys	22.	Alarm / memory radio
9.	Horn / sprinkler	23.	Oliekøler
10.	Sæde (luftaffjedret)	24.	
11.	Cigartænder	25.	
12.	Vinduesvisker	26.	Positionlys
13.		27.	Nærlys
14.	Varmeapparat	28.	Fjernlys

5.6 Monteringsinstruktioner for redskaber

VIGTIGT! Sørg for at hydraulikkoblingerne er rene!

- Inden du tilslutter hydraulikslanger til lynkoblingerne, skal de altid rengøres grundigt og støvpropperne og støvhætterne skal forbindes med hinanden!
- Når hydraulikslangerne afmonteres fra lynkoblingerne skal du straks rense støvpropperne og støvhætterne og sætte dem i/på lynkoblingerne/lynstikkene.

Frontlift

Frontliften må maksimal belastes med 800 kg i løftepunkterne.

☞ **ADVARSEL!** Ved til- og frakobling af redskaber skal du være opmærksom på følgende: Jo længere et frontmonteret redskab er monteret foran frontliftens løftepunkter, jo mere ustabil er maskinen at køre med.

Frontliften betjenes med joysticket (nr. 34) på Command-modulet. Når joysticket trækkes tilbage, løftes frontliften og når joysticket skubbes frem, sænkes frontliften. I fremstilling (sænket) arbejder frontliften i flydestilling og kan bevæge sig frit. Denne funktion holder det elektriske system, indtil du trækker håndtaget tilbage (løftestilling).

6 SERVICE OG VEDLIGEHOLDELSE

- Service- og rengøringsarbejde må kun foretages med stoppet motor.
- Fabrikanten påtager sig intet ansvar for eventuelle ændringer og modifikationer på maskinen. Ansvar for påhviler ene og alene den, der har udført dem.

⚠ ADVARSEL! Inden service- eller rengøringsarbejdet påbegyndes, skal du sikre dig, at tippeladet er løftet helt op, så ladet ligger an mod gummiets og ikke kan falde ned.

- Under servicearbejde må der ikke lægges værktøj på eller ind i maskinen. Dette kan forvolde skade på maskinen og mennesker, der opholder sig i nærheden af maskinen, når motoren startes.
- Servicemontøren skal vide, hvordan maskinen betjenes og han skal ligeledes vide, hvordan servicearbejdet udføres korrekt.

6.1 Serviceskema for DM-Trac 205-C

Ⓜ Udskift Ⓞ Check □ Rens/rengør G Smør

Punkt	ARTIKEL-KODE	Dagligt	Hver måned eller for hver 50 driftstimer	Hver 3. måned eller for hver 250 driftstimer	Hver 6. måned eller for hver 500 driftstimer	Hvert år eller for hver 1000 driftstimer
Brændstof-beholdning		Ⓞ				
Brændstoffilter	20-1214				Ⓜ	
Motorolie	44-0306	Ⓞ	Ⓜ 1. gang	Ⓜ		
Oliefilterelement	20-0918		Ⓜ 1. gang	Ⓜ		
Kølevæske (204)	44-0903	Ⓞ				Ⓜ
Kølerfiner (204)		Ⓞ				
Kølerventilator		Ⓞ				
Efterspænding af ventilatorrem		Ⓞ				
Efterspænding af drivrem med aircondition			Ⓞ 1. gang		Ⓜ	
Motorluftfilter	20-0645	□			Ⓜ	
Kabineluftfilter (2)	20-0638(2x)		□	Ⓞ		
Batterisyre		Ⓞ				

Punkt	ARTIKEL-KODE	Dagligt	Hver måned eller for hver 50 driftstimer	Hver 3. måned eller for hver 250 driftstimer	Hver 6. måned eller for hver 500 driftstimer	Hvert år eller for hver 1000 driftstimer
Advarselsslamper		© Inden du kører				
Indsugnings- og udstødnings-ventiler, frigang					©	
Brændstofpumpe						©
Lys og lygter		©				
Hydraulikoliestand		©				
Hydraulikolie	44-0309					®
Brændstoftank					□	□
Parkeringsbremse			©			
Neutralstilling			©			
Instrumentpanel			©			
Dæktryk		©				
Hydraulikslanger og lynkoblinger			©			
Knækpunkt			©			
Hydrauliksystem					©	
Efterspænding af hjulmøtrikker	38-1215		©			
Suge-/returfilter-element	08-1885				®	
Sugefilter tandhjulspumpe	08-1812				©	®
Påfyldningsdæksel/udluftningsfilter	08-4812				®	
Frontlift (2)	32-1803		G			
Løftecylindre (2)	32-1803		G			
Styre-cylindre (2)	32-1803		G			
Ratstamme (1)	32-1803		G			

Servicearbejde beskrevet i ovennævnte serviceskema skal udføres af følgende:

- Daglig service: maskinfører og montør
- Efter de første 50 og for hver 200, 400 og 1000 driftstimer: en autoriseret NIMOS forhandler.

6.2 Bugsering af maskinen

Hvis der opstår en teknisk fejl, så maskinen ikke kan køre eller må køre ved egen hjælp, kan den slæbes bort på følgende måde:

- 1 Udløs bremsen (den sidder bagved højre forhjul).
- 2 Maskinen kan nu slæbes over en kort afstand på 100 - 150 meter og læsses op på en transportvogn. Maks. bugseringshastighed er 3 km/t.



6.3 Daglig service

Inden du kører med maskinen, skal du hver dag kontrollere følgende:

- Motoroliestand.
- Hydraulikoliestand.
- Beskyttelsesgitter for motoroliekøler.
- Beskyttelsesgitter for oliekoeler.
- Lys og lygter.

Kapaciteter/rumindhold: Yanmar 4TNV88

Motorolie	:	5,5
Kølevæske	:	6 liter
Hydrauliksystem	:	65 liter
Brændstoftank	:	43 liter

Smøremidler:

Motorolie	:	Total Rubia 4400 15W40
Kølevæske	:	Total frostvæske G 21
Smørefedt	:	Multi-fedt klasse 2 (DIN 51818)
Hydraulikolie	:	Total Equivis ZS 46 (HVLP DIN 51524/3)

- Ovenstående smøremidler anvendes som standardpåfyldning på fabrikken. Olietyperne står ligeledes på klistermærkerne ved påfyldningsåbningerne.

7 Hydraulikdiagram H-01 (maskine)

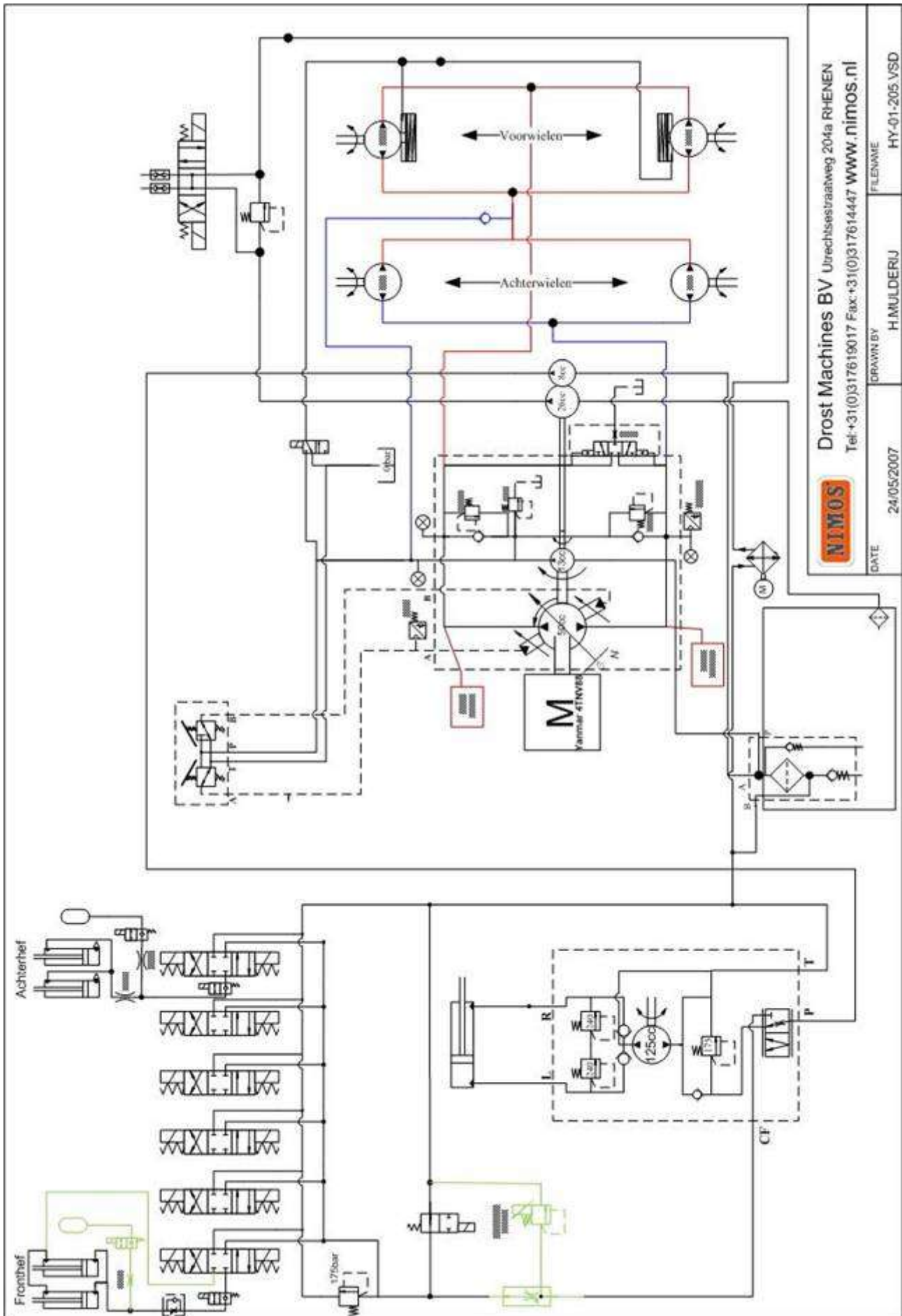

NIMOS
 Drost Machines BV Utrechtsestraatweg 204a RHENEN
 Tel: +31(0)317619017 Fax: +31(0)317614447 www.nimos.nl

DATE: 24/05/2007
 DRAWN BY: H. MULDERIJ
 FILENAME: HY-01-205.VSD

8 EI-diagram E-01 (Hydraulik)

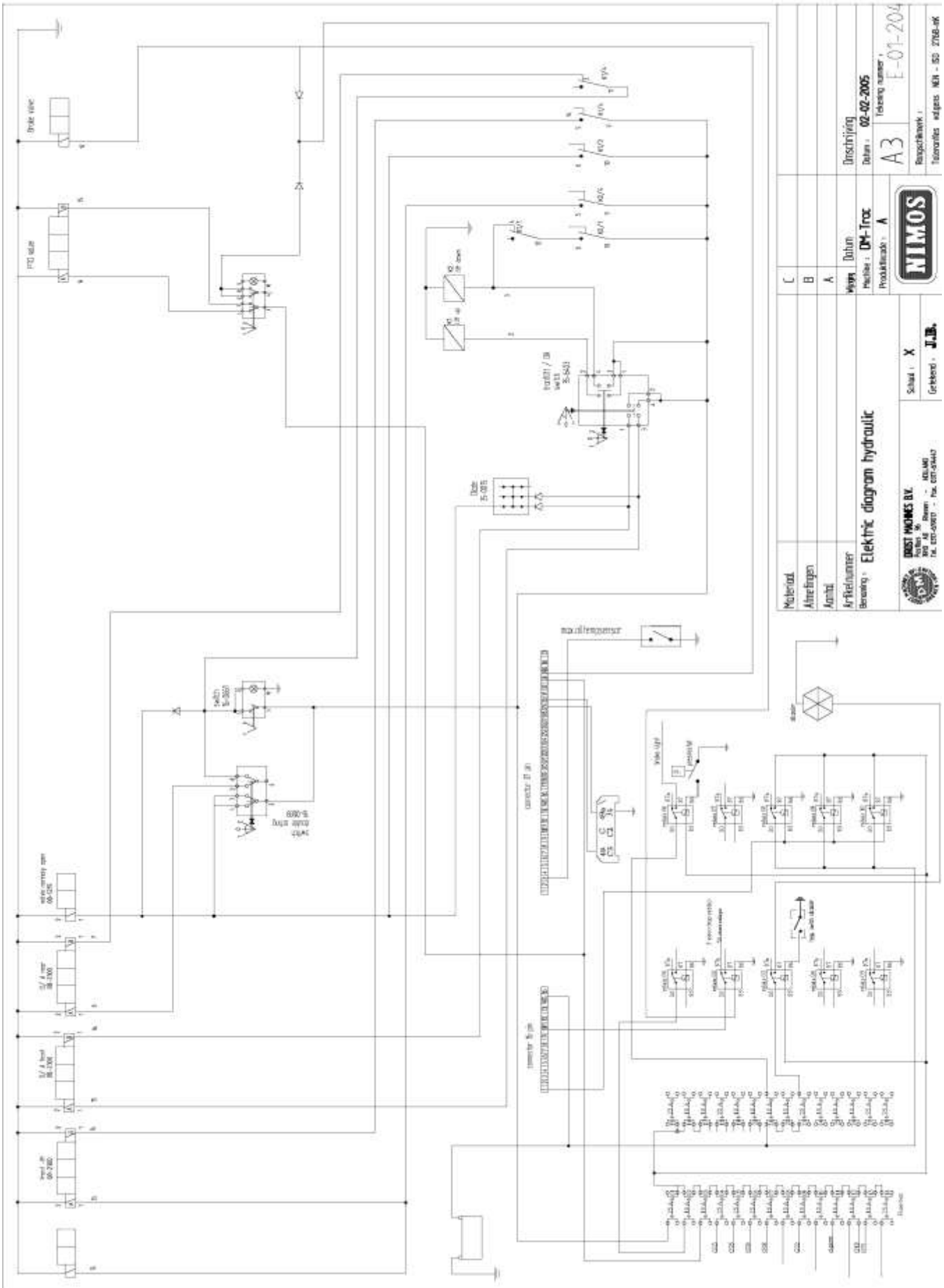

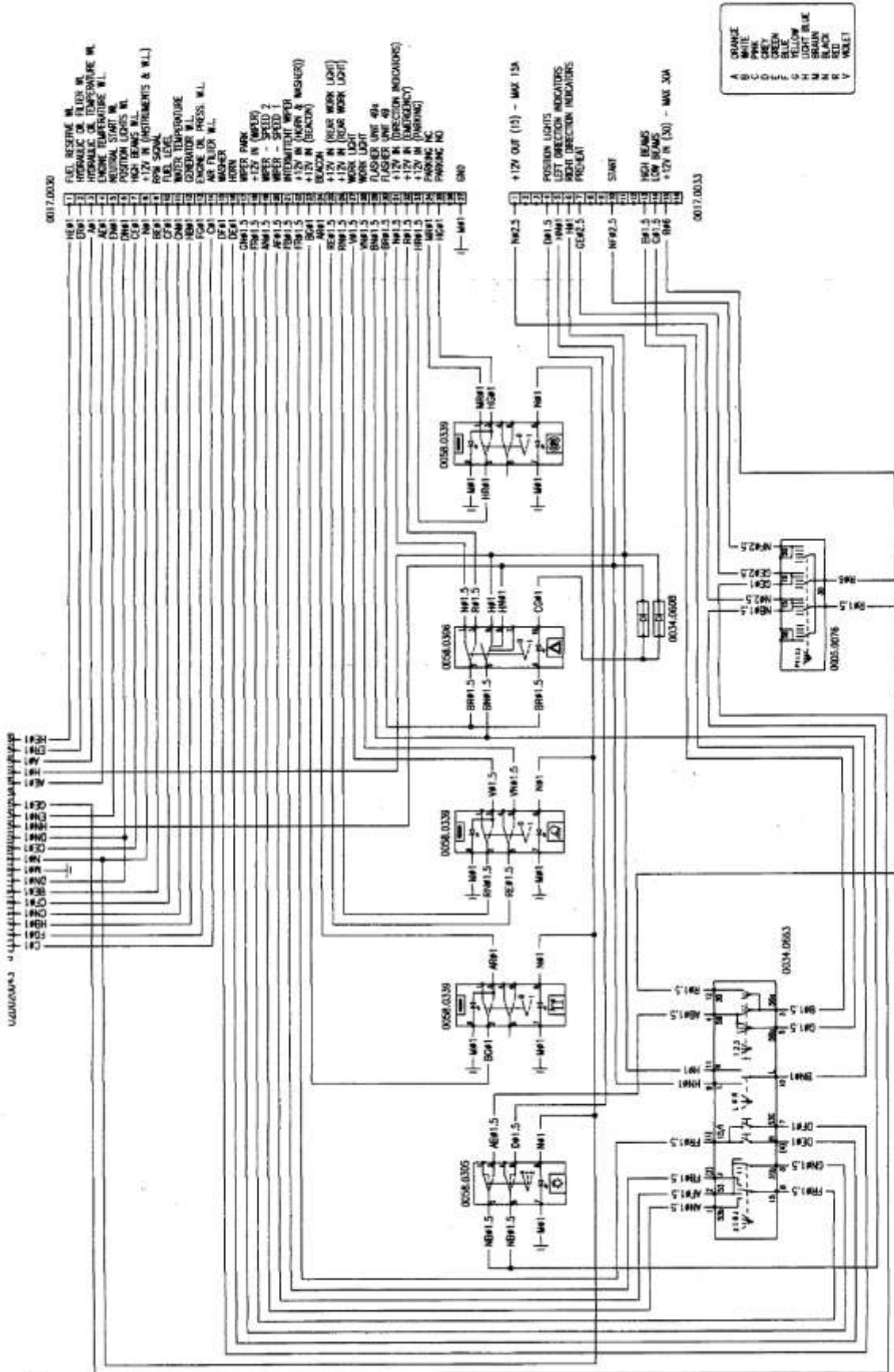

Material			
Abmessungen			
Arbeitsnummer			
Bezeichnung	Electric diagram hydraulic		
Werk	DM-Trac		
Produktionsjahr	A		
Zeichnungsnummer	A3		
Revisionsnummer	E-01-204		
Gezeichnet	J.L.B.		
Schalt	X		
Hersteller			
	DST MACHINES BV Postbus 36 1420 CA Baaren - ALMERE Tel. 020-6080171 - Fax 020-6080140		

9 EI-diagram E-02 (Steering Collom)

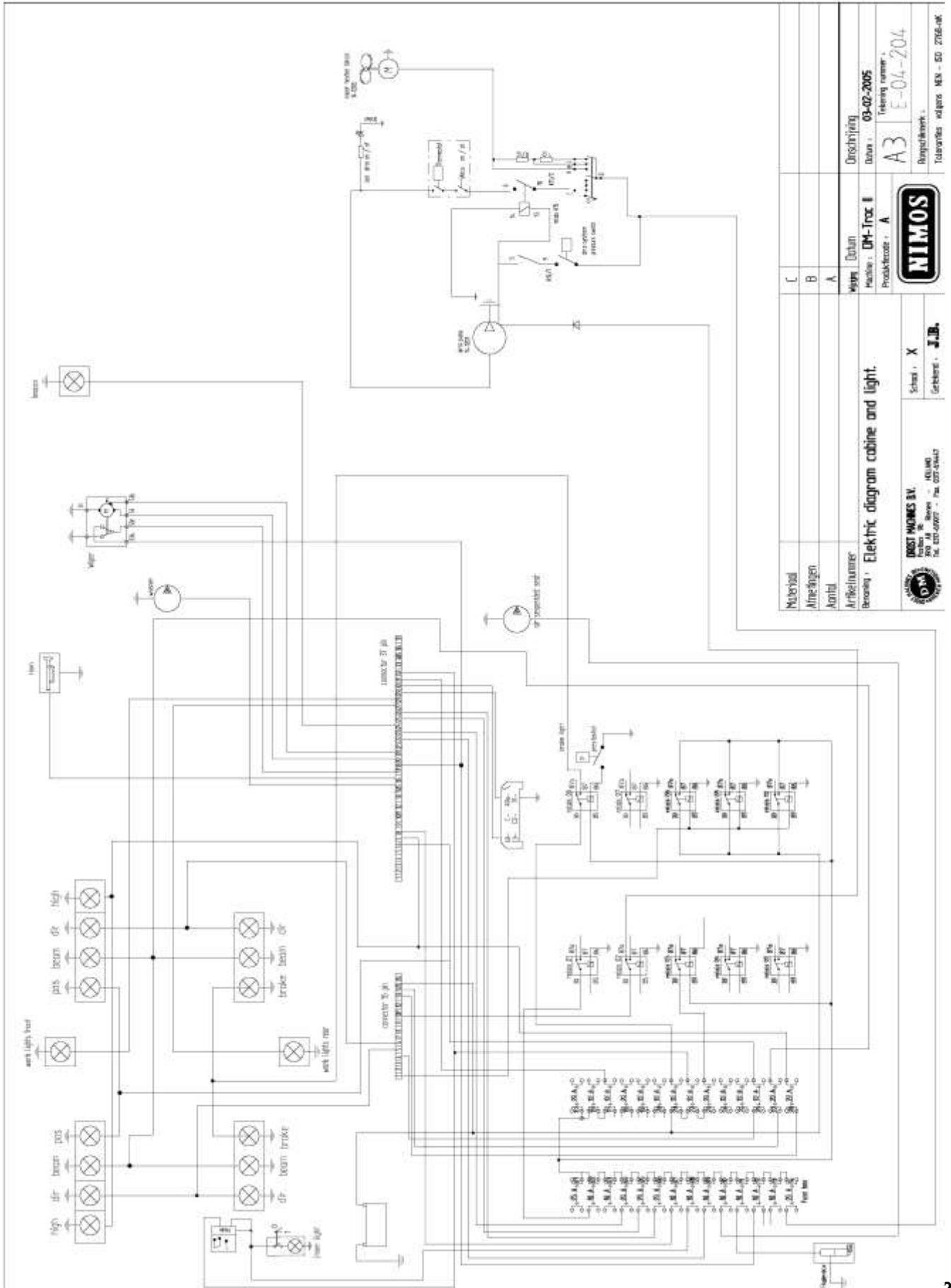

11 EI-diagram E-04 (Cabin and light)



Material	C	Domschijning
Afmetingen	B	Datum : 03-02-2005
Aantal	A	Wegs : 04
Artikelnummer		Productie : A
Benoaming : Elektrisch diagram cabine en licht.		
		
		
Schied. X Gebied. J.B.		
ROET NIMOS BV Postbus 26 3020 M Breda Tel. 070-090777 - Fax. 070-244470		
Tolantia's wijders NEN - SD 2766-NK		

12 EI-diagram E-05 (Tempomat)

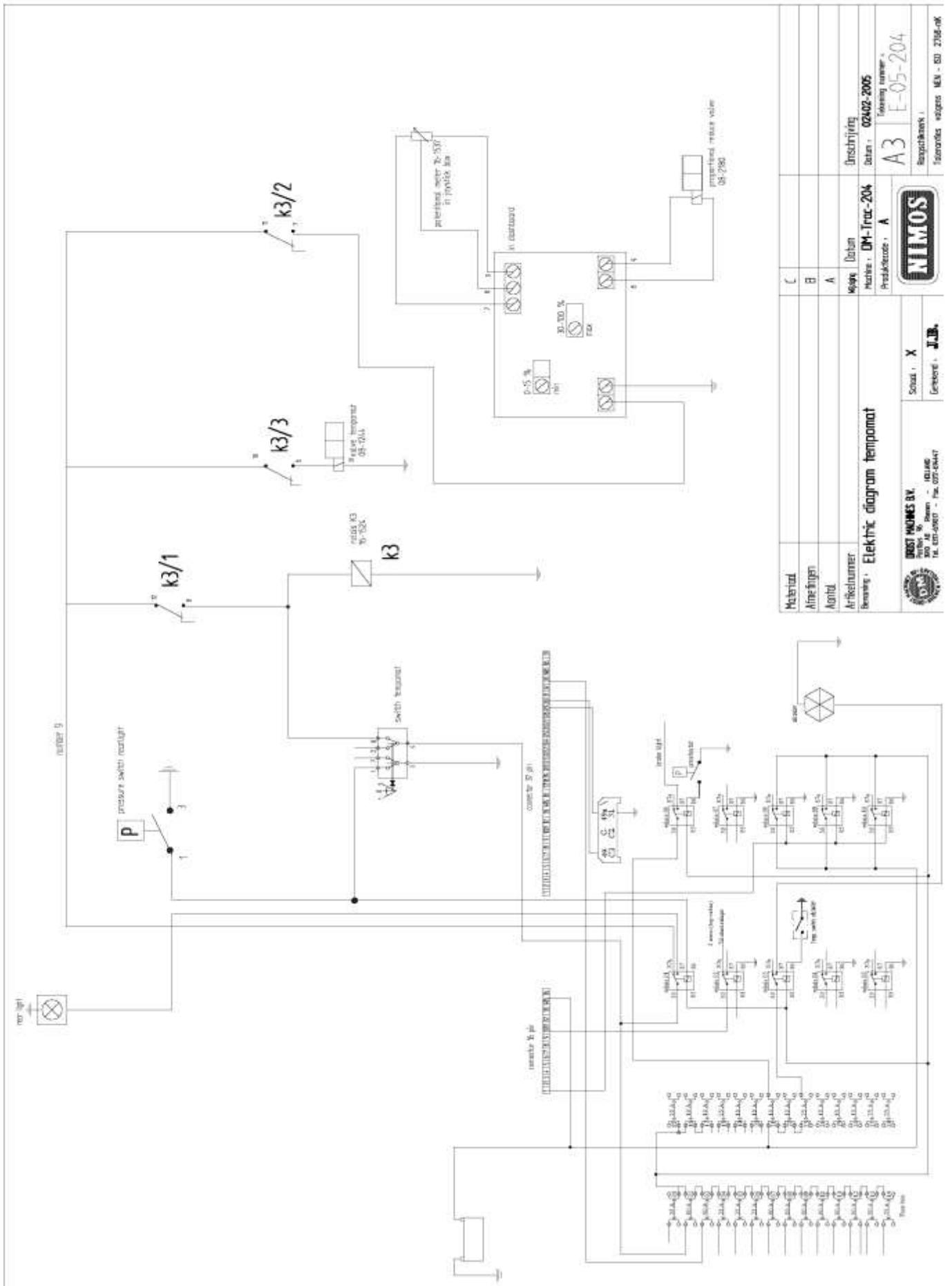

Dette skal gøres i forbindelse med serviceeftersyn

- Maskinen skal efterses regelmæssigt.
- Rengør maskinen med en damprenser (pas på AC kondensatoren).
- Kør maskinen op på en lift og se den efter for eventuelle skader, fejl og mangler.
- Udskift/check/rens/smør sliddele og olie i henhold til serviceskemaets instruktioner.
- Kopier checklisten og udfyld den iht. instruktionerne.
- Aflæs maskinens timetal og skriv dato og type serviceeftersyn på servicemærkatet (se på sidste side) og klæb det fast på kabinens bagplade.

**Når servicearbejdet
er udført, placeres servicemærkatet her**
(efter hvert serviceeftersyn)



Service rapport for NIMOS DM-Trac 205 Comfort

Produktionsorden	Kundenavn
Serienummer	Forhandler
Maskine nr.	Motortype
Timer	Beskrivelse af udført serviceeftersyn

13 Checkliste ved serviceeftersyn

1. Kontrol af de elektriske funktioner:

Nr.	Beskrivelse	Check
1.	Radio	○
2.	Kontakt forreste arbejdslamper (ekstraudstyr)	○
3.	Kontakt rotorblinklys	○
4.	Kontakt havariblinklys	○
5.	Kontakt kørelys	○
6.	Kontakt vinduesviskersprinkler	○
7.	Kontakt vinduesvisker	○
8.	Kontrollampe tilkoblet aircondition	○
9.	Drejekontakt for temperaturregulering med aircondition	○
10.	3-trins drejekontakt for ventilationssystem	○
13.	Greb for regulering af varmeapparat	○
14.	Greb for recirkulation	○
15.	Omdrejnings-/timetæller	○
16.	Kølevandstermometer	○
17.	Brændstofmåler	○
18.	Hornkontakt	○
19.	Advarselslampe maksimal motortemperatur	○
20.	Kontrollampe motorolietryk	○
21.	Kontrollampe ladespænding (ladelampe)	○
22.	Kontrollampe afviserblinklys	○
23.	-	○
24.	Advarselslampe reservetank	○
25.	Advarselslampe luftfilter	○
26.	Advarselslampe motortemperatur	○
27.	Kontakt afviserblinklys	○
28.	-	○
29.	Greb for indstilling af ratstamme	○
30.	Pedal for fremkørsel	○
31.	PTO kontakt	○
32.	-	○
33.	Tempomat ventil	○
34.	4-positions kontakt (ekstraudstyr)	○
35.	Til-/fra kontakt for styresystem til regulering af jordtryk	○
36.	4-positions kontakt	○
37.	Kontakt for parkeringsbremse	○
38.	Kontakter (visuel kontrol)	○
39.	Til-/fra kontakt Tempomat	○
40.	Gashåndtag	○
41.	-	○
42.	Ekspansionsbeholder for sprinklervæske	○
43a.	Kørepedal (frem)	○
43b.	Kørepedal (bak)	○
44.	Indvendig kabinebelysning	○
45.	Gløde-/startkontakt	○
46.	Kobling aircondition	○
47.	Bakalarm	○
48.	Ledninger i instrumentpanel (visuel kontrol)	○
49.	-	○

2. Kontroller syrestanden i batteriet og smør batteripolerne ind i fedt		<input type="checkbox"/>
3. Kugleled	- smøres med fedt	<input type="checkbox"/>
4. Dæktryk	- forhjul..... bar	<input type="checkbox"/>
	- baghjul..... bar	<input type="checkbox"/>
5. Kabine (kontroller om der er utætheder)		<input type="checkbox"/>
6. Kontroller parkeringsbremsens funktion		<input type="checkbox"/>
7. Kontroller de hydrauliske funktioner	- Frontlift	<input type="checkbox"/>
	- Styresystem	<input type="checkbox"/>
	- PTO hydraulik/arbejdshydraulik	<input type="checkbox"/>
	- Dobbeltvirkende olieudtag	<input type="checkbox"/>
	- Cylindre	<input type="checkbox"/>
	- Oliekøler for arbejdshydraulik (ventilator)	<input type="checkbox"/>
	- Hydraulikslanger (se diagram)	<input type="checkbox"/>
	- Suge-/returfilter (se M. diagram)	<input type="checkbox"/>
	- Sugefilter (tandhjulpumpe se M. diagram)	<input type="checkbox"/>
	- Påfyldningsdæksel (se M. diagram)	<input type="checkbox"/>
8. Hydraulikolietank	- Oliestand	<input type="checkbox"/>
	- Hydraulikolie (se M. diagram)	<input type="checkbox"/>
	- Olietemperaturmåler	<input type="checkbox"/>
	- Advarselslampe for maks. olietemperatur	<input type="checkbox"/>
9. Motor	- Kølevandstermometer (se M. diagram)	<input type="checkbox"/>
	- Oliestand	<input type="checkbox"/>
	- Tomgangsomdrejninger (ubelastet)	<input type="checkbox"/>
	- Maks. omdrejninger (ubelastet) 3000 o/min	<input type="checkbox"/>
	- Kontroller ledninger for skader	<input type="checkbox"/>
	- Brændstoffilter (se M. diagram)	<input type="checkbox"/>
	- Oliefilter (se M. diagram)	<input type="checkbox"/>
	- Rengør kølerfinner (se M. diagram)	<input type="checkbox"/>
	- Utætheder i kølesystem (skal være tæt)	<input type="checkbox"/>
	- Kølerventilator (se M. diagram)	<input type="checkbox"/>
	- Kilerem (se M. diagram)	<input type="checkbox"/>
	- Kilerem med aircondition (se M. diagram)	<input type="checkbox"/>
	- Motorluftfilter (se M. diagram)	<input type="checkbox"/>
	- Utætheder ved motorluftfilter (skal være tæt)	<input type="checkbox"/>
	- Indsugnings- og udstødningsventiler (se M. diagram)	<input type="checkbox"/>
	- Indsprøjtningstidspunkt (se M. diagram)	<input type="checkbox"/>
	- Indsprøjtningdyser (se M. diagram)	<input type="checkbox"/>
	- Brændstofpumpe (se M. diagram)	<input type="checkbox"/>
10. Utætheder i hydrauliksystem (skal været tæt)		<input type="checkbox"/>
11. Kabinelufffilter (se M. diagram)		<input type="checkbox"/>
12. Drejeled (se M. diagram)		<input type="checkbox"/>
13. Efterspænding af hjulmøtrikker		<input type="checkbox"/>
14. Kontroller dele der ikke er malet		<input type="checkbox"/>
15. Kontroller lakering		<input type="checkbox"/>
17. Kontroller om klistermærker kan læses	- Dieselolie	<input type="checkbox"/>
	- Hydraulikolie	<input type="checkbox"/>
	- Motorolie	<input type="checkbox"/>
	- Kølevæske	<input type="checkbox"/>
	- CE-mærkat	<input type="checkbox"/>
	- Passagerer forbudt	<input type="checkbox"/>
	- Læs instruktionsbogen	<input type="checkbox"/>
	- Roterende dele – pas på	<input type="checkbox"/>
	- Pas på ikke at komme i klemme	<input type="checkbox"/>

Hydraulikolietryk og olieflow:

18. Hydrostatisk fremdrift	- Ladetryk (G)	(24 bar)	O
	- Tryk i hus (T)	(0 bar)	O
	- Højtryk/køretryk (A)	(350 bar)	O
	- Højtryk/køretryk (B)	(350 bar)	O
19. Styresystem	- Tryk styrepumpe	(175 bar)	O
20. Frontlift	- Tryk	(160 bar)	O
21. Tandhjulspumpe	- Arbejdstryk	(175 bar)	O
22. PTO Pumpe	- Flow-måling	2200 o/min	O
	- Pumpetryk	180 bar	O

23. **Serienumre** (kun ved udskiftning af komponenter)

Pumpe for hydrostatisk fremdrift :

Dobbelpumpe :

Hjulmotor V. forreste :

Hjulmotor H. forreste :

Hjulmotor V. bageste :

Hjulmotor H. bageste :

Dieselmotor :

* *M. diagram* = *Serviceskema*, se på side 17, 18 og 19

